

YGS系列水冷高速电动机（机座号:225-355mm）

产品简介

YGS系列高速水冷电动机是本公司根据国内外市场需要，采用新技术，自行研制出的新系列产品，本系列机座中心高范围225~355，功率等级和安装尺寸完全符合国际电工委员会（IEC）标准。

电动机由变频器做为电源供电，起动电流小、节能、运行可靠，尤其当负载为风机、水泵类时，电动机的节能效果显著。

该系列电动机转速高，可直接满足负载的需要。在需要高于3000r/min的场所可直接与负载连接。而不必采用增速器等设备，简化了设备，也降低了成本。

本系列电动机广泛应用于各种需要调速或高速的传动装置中，广泛应用于轻工、纺织、化工、石油、冶金、机床、风机、水泵等行业，配合高精度传感器可实现高精度闭环控制。

型号含义

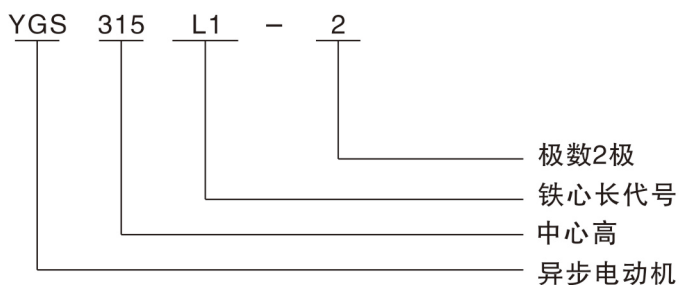

使用条件

- 电压:380V
 - 功率:160KW~560KW
 - 极数:2
 - 防护等级:IP44,IP54
 - 绝缘/温升等级:F/B ,H/B
 - 海拔:不超过1000m
 - 频率:100-300Hz
 - 工作制:连续工作制(S1)
 - 环境温度:0℃~+40℃
- 以上为默认参数，如有其他特殊要求请和本公司联系

技术数据

机座号	功率		额定电流	转速 r/min	效率 % η	功率因数	最大转矩 额定转矩
	KW	HP	380V(A)				Tmax/Tn
YGS225S1-2	160	213	298	16000	94	0.89	2.8
YGS225S2-2	185	247	345	16000	94.1	0.89	2.8
YGS250S1-2	200	267	368	16000	94.3	0.9	2.8
YGS250S2-2	220	293	404	16000	94.5	0.9	2.8
YGS250S2-2	160	213	293	10000	94.6	0.9	2.8
YGS280S1-2	250	333	456	16000	95	0.9	2.5
YGS280S1-2	185	247	339	10000	94.7	0.9	2.5
YGS280S2-2	280	373	511	16000	95.1	0.9	2.5
YGS280S2-2	200	267	366	10000	94.8	0.9	2.5
YGS315S1-2	315	420	563	16000	96	0.91	2.5
YGS315S1-2	220	293	395	10000	95.5	0.91	2.5
YGS315S1-2	160	213	288	6000	95.4	0.91	2.5
YGS315S2-2	355	473	633	16000	96.1	0.91	2.5
YGS315S2-2	250	333	447	10000	96	0.91	2.5
YGS315M1-2	280	373	502	10000	95.6	0.91	2.5
YGS315M1-2	200	267	359	6000	95.6	0.91	2.5
YGS315L1-2	315	420	562	10000	96.1	0.91	2.5
YGS315L2-2	355	473	633	10000	96.2	0.91	2.5
YGS315L2-2	250	333	446	6000	96.2	0.91	2.5
YGS355S2-2	450	600	793	10000	96.2	0.92	2.5
YGS355M1-2	355	473	626	6000	96.2	0.92	2.5
YGS355M2-2	560	747	986	10000	96.3	0.92	2.5
YGS355M2-2	450	600	793	6000	96.3	0.92	2.5
YGS355L1-2	560	747	985	6000	96.4	0.92	2.5

外形及安装尺寸

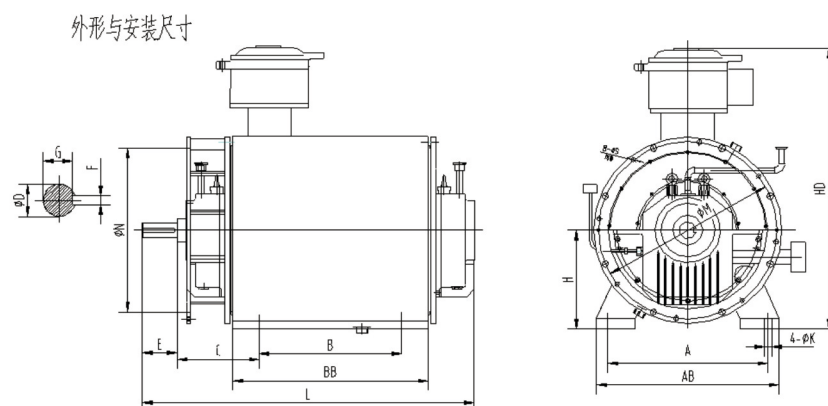

型号	安装尺寸												外形尺寸			
	A	B	C	D	E	F	G	H	M	N	S	K	AB	BB	HD	L
225-2	356	286	250	48	110	14	42.5	225	400	350	18.5	18.5	431	355	625	900
250-2	406	349	250	48	110	14	42.5	250	500	450	24	24	486	420	720	930
280-2	457	368	250	48	110	14	42.5	280	500	450	24	24	542	489	810	960
315S-2	508	410	250	48	110	14	42.5	315	565	500	28	28	578	566	800	998
315M-2	508	450	250	48	110	14	42.5	315	565	500	28	28	578	606	800	1038
315L-2	508	508	250	48	110	14	42.5	315	565	500	28	28	578	670	800	1100
355S-2	610	500	280	55	110	14	49	355				28	740	710	1030	1600
355M-2	610	560	280	55	110	14	49	355				28	740	770	1030	1660
355L-2	610	630	280	55	110	14	49	355				28	740	840	1030	1730